

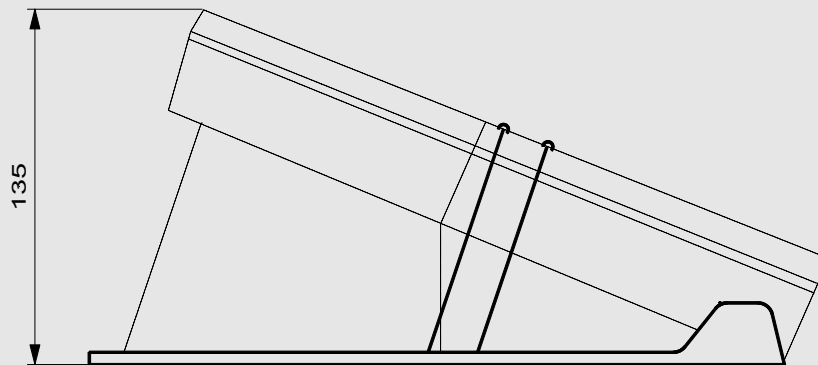

AC - 609

Befestigungskit / Mounting fixture / Accessoire de fixation



AC609-1 (980812)

Anwendung

Das AC-609 wird zur stationären Befestigung des Netzladeteils AC-601 und des Gerätes VIBROTEST 60 eingesetzt.

Application

The AC-609 is for stationary mounting of the AC-601 charger unit and VIBROTEST 60 instrument.

Utilisation

L'accessoire AC-609 est prévu pour assurer la fixation de l'appareil VIBROTEST 60 et de son chargeur AC-601.

Technische Daten

Technical Data

Données techniques

Material

St 1203 lackiert

Material

St 1203, painted

Matériau

St 1203 peint

Abmessungen

294 x 103 x 25
(L x B x H)

Dimensions

294 x 103 x 25
(L x W x H)

Dimensions

294 x 103 x 25
(L x l x h)

Montage

Das Befestigungskit AC-609 ist für die horizontale und vertikale Befestigung auf ebenen Oberflächen vorgesehen, jedoch nicht zur Montage an Decken.

Mounting

The AC-609 mounting fixture is designed for horizontal or vertical mounting on an even, flat surface but not on covers.

Montage

L'accessoire AC-609 peut être installé sur une surface plane verticale ou horizontale. Il n'est pas possible de l'installer en coin.

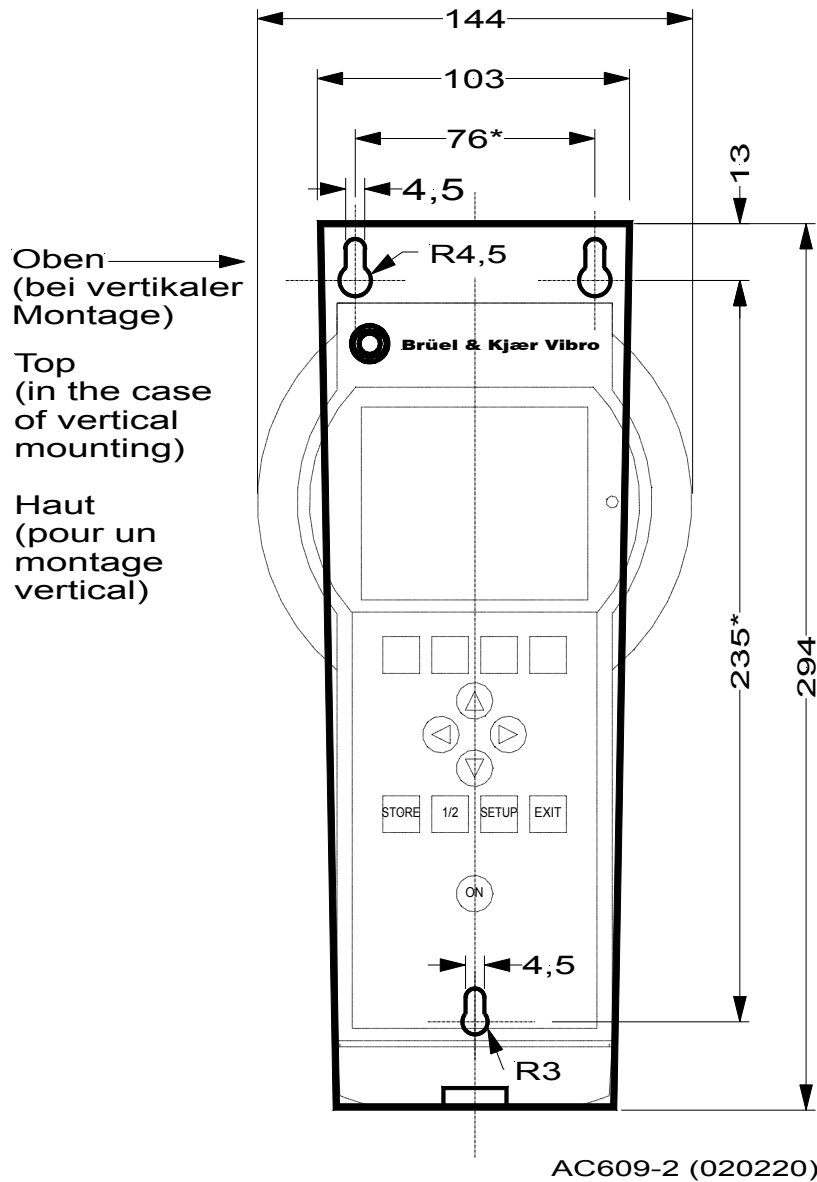

* Maße für Befestigungsbohrungen
Ø 4 mm

* Dimension of mounting holes
Ø 4 mm

* Diamètres des perçages : Ø 4 mm