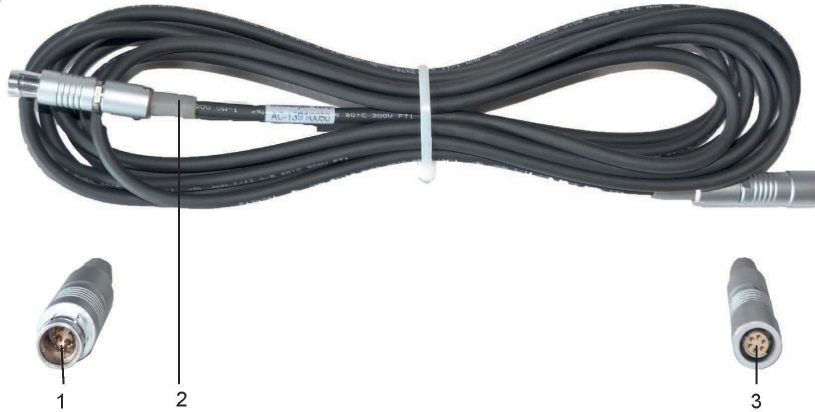

**Verlängerungskabel für VIBROPORT 80 / VIBROTEST 80**
Extension cable for VIBROPORT 80 / VIBROTEST 80
Rallonge électrique pour VIBROPORT 80 / VIBROTEST 80

- 1) Stecker (7-Pin) : Anschluss an das VP-80/VT-80 (TRIG/PWR/USB) / Connector (7-pin) for VP-80/VT-80 (TRIG/PWR/USB) / Connecteur (7- broche) pour VP-80/VT-80 (TRIG/PWR/USB)
- 2) Knickschutz grau signalisiert: nur verbindbar mit grau gekennzeichneten Anschlussbuchse / Grey protective sleeve signalises: can only be connected with grey device jacks. / La protection anti-flambage grise signale : n'est connectable qu'avec des douilles de raccordement d'appareil repérées en grise
- 3) Buchse (7 Pin) Anschluss Sensorseite / Socket (7 pin) sensor connection / Fiche femelle Côté Capteur (7- broche).

Sprachen / Languages / Langues

<p>DE Achtung !</p> <p>Vor Inbetriebnahme des Produktes muss die Betriebsanleitung gelesen und verstanden werden. Bei Bedarf die Betriebsanleitung in fehlender EU-Sprache unter folgender Adresse anfordern: www.bkvibro.com</p>	<p>EN Note!</p> <p>Before operating the product the manual must be read and understood. If necessary you may order the manual in the missing European Union language under the following address: www.bkvibro.com</p>	<p>FR ATTENTION !</p> <p>Avant utilisation de l'appareil, et compris le manuel d'emploi. Si besoin, commander le manuel d'emploi dans la langue manquante à l'adresse suivante : www.bkvibro.com</p>	<p>ES Nota importante!</p> <p>Antes de utilizar este producto debe leer y comprender el manual. Si necesita el manual en otro idioma de la Unión Europea, puede pedirlo en la siguiente dirección: www.bkvibro.com</p>
<p>IT Nota !</p> <p>Il manuale deve essere letto e compreso prima della messa in servizio del prodotto. Se necessario, il manuale mancante nella lingua Europea desiderata, è ordinabile al seguente indirizzo: www.bkvibro.com</p>	<p>PT Atenção !</p> <p>Antes de usar o produto é necessário ler a documentação e entender-la. Se for necessário é favor pedir a documentação na língua europeia que necessita dirigindo-se a está direção:www.bkvibro.com</p>	<p>NL Attentie!</p> <p>Voor ingebruikname van het produkt dient de gebruiksaan-wijzing gelezen en begrepen te zijn. Bij behoefte aan een gebruiksaan-wijzing in een ontbrekende EU-taal is deze op onderstaand adres aan te vragen: www.bkvibro.com</p>	<p>DK Henvi sning!</p> <p>Før produktets ibrugtagning skal brugsanvisningen læses og forstås! Brugsanvisningen kan bestilles på et EU-sprog ved henvendelse til: www.bkvibro.com</p>

<p>SE Observera !</p> <p>Före idrifttagning av produkten måste bruksanvisningen läsas och förstås. Om nödvändigt kan bruksanvisningen beställas i det saknade EU-språket under följande adress: www.bkvibro.com</p>	<p>FI Huomio!</p> <p>Ennen käyttöönottoa tulee lukea ja ymmärtää käyttöohjeet. Kun tarvitset käyttöohjeita muilla EU-kielillä ota yhteys seuraavaan osoitteeseen: www.bkvibro.com</p>	<p>GR Προσοχή !</p> <p>Προτού λειτουργήσετε την συσκευή, πρέπει να διαβάσετε και να καταλάβετε το εγχειρίδιο. Εάν χρειάζεστε εγχειρίδιο σε κάποια άλλη Ευρωπαϊκή γλώσσα, αποτανθείται στην εξής διεύθυνση : www.bkvibro.com</p>	<p>HU Figyelem!</p> <p>A termék üzembe helyezése előtt az üzemeltetési utasítást el kell olvasni, és meg kell érteni. Szükség esetén hiányzó EU-nyelven az üzemeltetési utasítást, az alábbi címen lehet igényelni: www.bkvibro.com</p>
<p>PL Uwaga!</p> <p>Przed rozpoczęciem użytkowania urządzenia uprzejmie prosimy o uważne zapoznanie się z instrukcją obsługi. Instrukcje obsługi dla naszych urządzeń dostępne są we wszystkich oficjalnych językach Unii Europejskiej. Brakujące egzemplarze można zamawiać pod wskazanym poniżej adresem: www.bkvibro.com</p>	<p>CZ Pozor!</p> <p>Před uvedením výrobku do provozu je nutné přečíst si návod k provozu a porozumět mu. V případě potřeby si návod k provozu v chybějící řeči EU vyžádejte na následující adrese: www.bkvibro.com</p>	<p>SK Upozornenie !</p> <p>Pred uvedením zariadenia do prevádzky si treba dôkladne prečítať prevádzkový návod a treba jeho obsah správne pochopiť. V prípade potreby si prevádzkový návod vyžiadajte v príslušnom jazyku EÚ na nasledovnej adrese: www.bkvibro.com</p>	

Anwendung / Application / Utilisation:



Beachten Sie vor Gebrauch die Betriebsanleitung des Sensors und des VP-80/VT-80!
Read also the manual of the sensor and VP-80/VT-80 before use!
Lisez les manuels du capteur et du VP-80/VT-80 avant toute utilisation!

Mit dem Kabel AC-1391 können Sie den Messweg zwischen Anschlusskabel und VP-80/VT-80 (Anschluss TRIG/PWR/USB) verlängern (siehe auch Tab. I).

With the AC-1391 cable you can extend the measured displacement between the connection cable and the VP-80/VT-80 (connection TRIG/PWR/USB) (see also Tab. I).

Grâce au câble AC-1391 vous pouvez prolonger la course de mesure entre le câble de raccordement et le VP-80/VT-80 (Raccordement TRIG/PWR/USB). (Cf. aussi Tab. I).

Das Verlängerungskabel AC-1391 kann auch in Verbindung mit dem VP-80 E/VT-80 E in explosionsgefährdeten Bereichen eingesetzt werden. Das Verlängerungskabel erfüllt die Anforderungen aus den relevanten Normen der Reihe EN 60079 und darf nur innerhalb der ATEX-Kennzeichnung des VP-80 E/VT-80 E (II 3 G Ex ic T4 Gc) eingesetzt werden.

The extension cable AC-1391 can also be used with the VP-80 E in explosion hazardous areas. The adapter cable meets the requirements in the relevant standards series EN 60079 and may only be used with the ATEX-labelled version of the VP-80 E/VT-80 E (II 3 G Ex ic T4 Gc).

Le rallonge électrique AC-1391 peut être aussi utilisé en zones explosives en combinaison avec le VP-80 E/VT-80 E. Le câble adaptateur remplit les exigences découlant de toutes les normes importantes de la série EN 60079 et ne peut être utilisé que dans le cadre des directives relatives à la désignation ATEX du VP-80 E/VT-80 E (II 3 G Ex ic T4 Gc).

**Sicherheitshinweise / Safety instructions / Instructions de sécurité**



Wird das Kabel in explosionsgefährdeten Bereichen betrieben dürfen neben dem VP-80 E/VT-80 E nur ATEX-Sensoren angeschlossen werden, wie sie in der VP-80 E/VT-80 E Betriebsanleitung spezifiziert sind.

If the cable is used in explosion hazardous areas, then only ATEX sensors (as specified in the VP-80 E/VT-80 E manual) may be connected in addition to the VP-80 E/VT-80 E.

Si le câble est utilisé en zone explosive, en plus du VP-80 E/VT-80 E, seulement des capteurs ATEX pourront être raccordés tels qu'ils sont décrits dans les instructions de service du VP-80 E/ VT-80 E.



Die Steckergehäuse sind beidseitig mit der Schirmung verbunden und können über Sensorgehäuse Maschinenpotential annehmen.

The connector housings are connected to the shielding on both ends and can receive machine potentials via sensor housings.

Les boîtiers de connecteur sont reliés au blindage des deux côtés et peuvent recevoir le potentiel de la machine par l'intermédiaire de boîtiers de capteur.



Zusätzlich zu den allgemeinen Installationsbestimmungen elektrischer Anlagen ist bei der Errichtung elektrischer Anlagen in explosionsgefährdeten Bereichen die IEC 60079-14 bzw. die relevanten Landesvorschriften zur Errichtung explosionsgeschützter Anlagen zu beachten

In addition to the general installation regulations for electrical systems, IEC 60079-14 or the relevant local regulations for the installation of electrical systems in explosion hazard areas must be observed during the installation of explosion-proof systems.

En plus des directives générales, concernant l'installation d'équipements électriques, on devra aussi, lors de la construction d'installations électriques en zones explosives, tenir compte des normes IEC 60079-14 ainsi que des normes importantes du pays ou de la région concernant la construction d'installation à l'épreuve des explosions.

Technische Daten / Technical Data / Données techniques

Kabellänge / Cable length / Longueur du cable					
AC-1391/0050	5 m	AC-1391/0100	10 m	AC-1391/0200	20 m
Adernzahl / Number of conducteurs / Nombre du conducteurs					3
Mantel / Sheath / Enveloppe			PVC schwarz / black / noir UV- beständig / UV resistant / résistant aux UV Silikonfrei / Silicone-free / Sans silicone		
Kabelkapazität unter sicherheitstechnischer Betrachtung (ATEX)/ Cable capacity under consideration of safety (ATEX)/ Capacité du câble à l'étude de sécurité (ATEX)			< 1,8 nF (bei 5m Länge / at 5m length / à 5m longueur) < 3,6 nF (bei 10m Länge / at 10m length / à 10m longueur) < 7,2 nF (bei 20m Länge / at 5m length / à 5m longueur)		
Außendurchmesser / Outer diameter / Diamètre extérieur			4,5 mm		
Temperaturbeständigkeit (Betrieb) / Thermal stability Diamètre extérieur			- 10 °C+80 °C		
Abschirmung (Außenleiter) / Shield (Outer conductor) Blindage (conducteur extérieur)			Einfach geschirmt / Single shielding / Blindage simple		
Biegeradius / Bending radius / Rayon de courbure			67,5 mm dynamisch / dynamic / dynamique		
Gewicht / Weight / Poids (AC-1391/0050) (AC-1391/0100) / (AC-1391/0200)			300 g 600 g / 1200 g		
IP-Schutzart nach EN 60529 / IP-protection acc. to EN 60529 / Indice de protection EN 60529			IP 65 (beidseitig / bothsides / de deux côtés)		

**Anschluss des Kabels / Connecting the cable / Raccordement du câble**

Prüfen Sie vor jeder Inbetriebnahme die Kabel auf Funktion und Beschädigung. Tauschen Sie beschädigte Kabel sofort aus. Auch nach einer angemessenen Benutzungsdauer sind die Kabel zu ersetzen.

Check for function and damage to the cable prior to each commissioning. Replace damaged cables immediately.

The cables are also to be replaced following a reasonable period of usage. Avant toute mise en service assurez-vous que le câble fonctionne correctement et qu'il ne présente pas de dommage. Remplacez immédiatement les câbles endommagés.

Les câbles doivent également être remplacés au terme d'une durée d'utilisation raisonnable.



Das Kabel darf nur von fachkundigem Personal nach EN 60079-14 in Betrieb genommen werden.

The cable may only be put into operation by competent personnel according to EN 60079-14.

Le câble ne pourra être mis en service que par un personnel compétent conformément à la norme EN 60079-14.



Das Kabel ist nicht zur festen Verlegung geeignet und muss vor Schäden (z.B. Zug oder Quetschen der Leitung) geschützt werden.

The cable is not suitable for permanent installation and must be protected against damage (e.g. Tension or crushing of the line).

Le câble n'est pas approprié pour une installation fixe (Tension ou écrasement des câbles par exemple) et doit être protégé des dommages.



Abb. 1) Anschlüsse Kabel - Blick auf die Steckseite / Connection Cable - View on connection/ Câble - Vue de côté de Connexion

- 1) Stecker Geräteseite für VP-80/VT-80 / Connector instrument side for VP-80/VT-80
Connecteur Côté appareil pour VP-80/VT-80
- 2) Markierungspunkt rot / Marker point red / Repère rouge
- 3) Steckerkodierung / Polarising key / Codification du connecteur
- 4) Schirm / Shield / Blindage
- 5) Buchse Sensorseite / Socket sensor side / Fiche femelle Côté Capteur

Tab. I) Anschlussmöglichkeiten / Connecting options / Possibilités de connexion

Anschluss / Connection / Connexion VP-80/VT-80	Kabel / Cable / Câble	Kabel / Cable / Câble
TRIG/PWR/USB	AC-1391	AC-1381, AC-1388

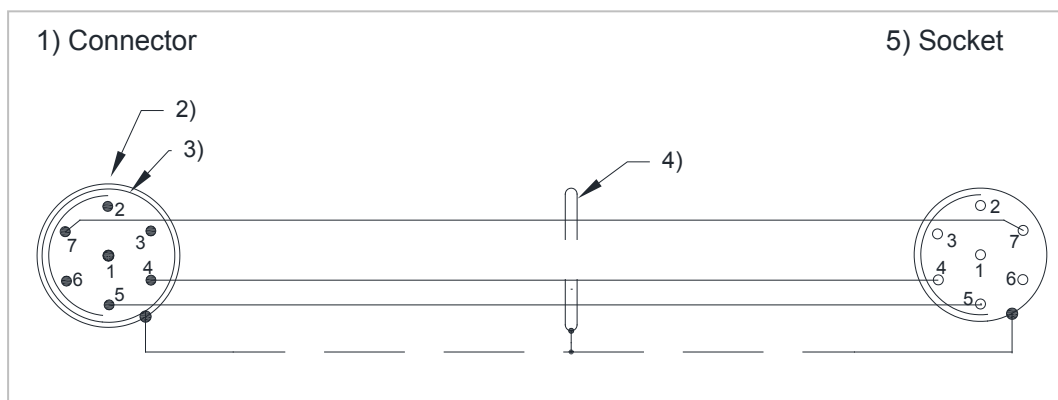

Brüel & Kjær Vibro

EU-Konformitätserklärung / EU- Declaration of conformity

Hiermit bescheinigt das Unternehmen / *The company*

Brüel & Kjær Vibro GmbH
Leydheckerstraße 10
D-64293 Darmstadt



die Konformität des Produkts / *herewith declares conformity of the product*

Anschlusskabel für Vx-80 / Connection Cable for Vx-80

Typen / *Types*

AC-1391

mit folgenden einschlägigen Bestimmungen / *with applicable regulations below*
EU-Richtlinie / *EU-directive*

2011/65/EU Richtlinie zur Beschränkung der Verwendung bestimmter gefährlicher Stoffe in Elektro- und Elektronikgeräten

2011/65/EU Directive for the restriction of the use of certain hazardous substances in electrical and electronic equipment

Angewendete harmonisierte Normen / *Harmonized standards applied*

EN 50581 : 2012

Bereich / *Division*
Brüel & Kjær Vibro GmbH

Unterschrift / *Signature*
CE-Beauftragter / CE-Coordinator

Ort/Place **Darmstadt**
Datum / *Date* **29.03.2017**

(Niels Karg)